

CAT®

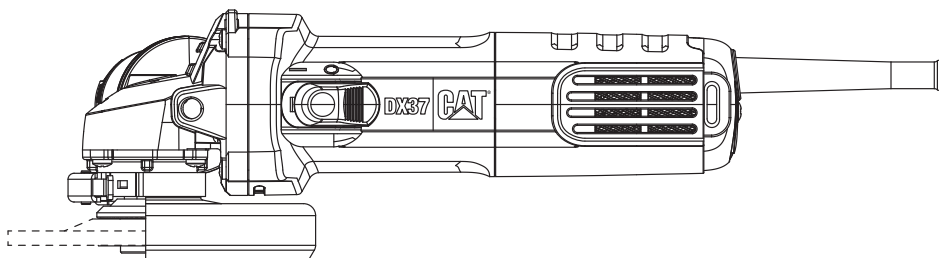

750W

DX37 DX373



EN	Angle grinder	DK	Vinkelsliber
DE	Winkelschleifer	PL	Szlifierka kątowa
FR	Meuleuse à angle	BG	Ъглов шлайф
IT	Smerigliatrice angolare	HU	Kézi sarokcsiszoló gép
ES	Amoladora angular	RO	Unghi polizor
NL	Haakse slijpmachine	CZ	Úhlová bruska
PT	Rebarbadora angular	SK	Uhlová brúska
SV	Vinkelslip	SL	Kotni brusilnik
FIN	Kulmahiomakone	TR	Köşe öğütücü
NOR	Vinkelslipestol	AR	مجلخة زاوية

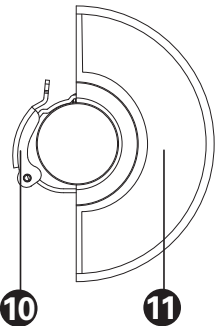
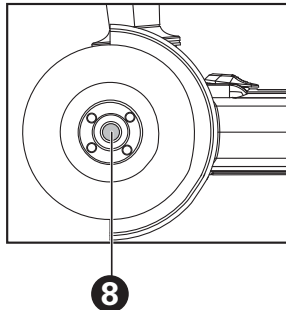
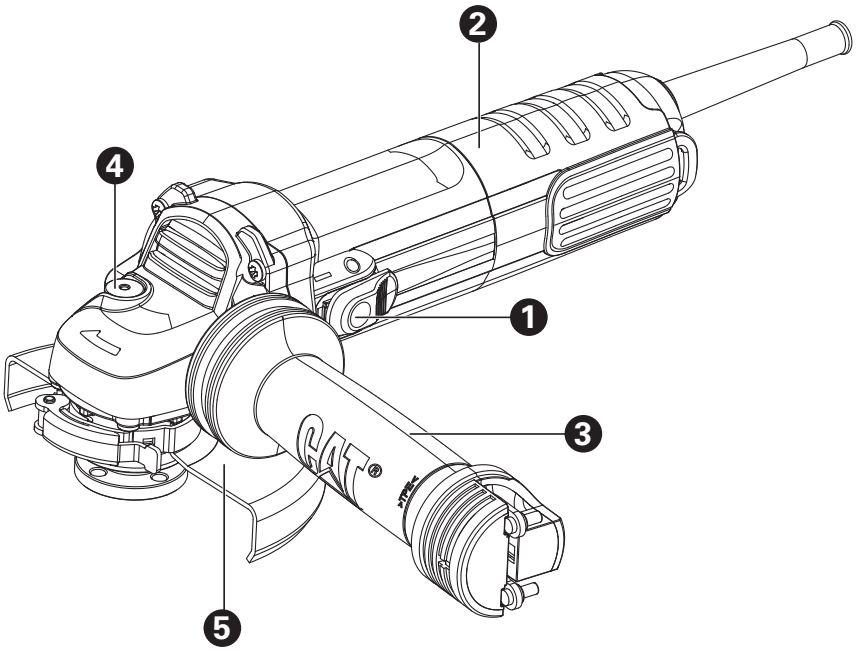

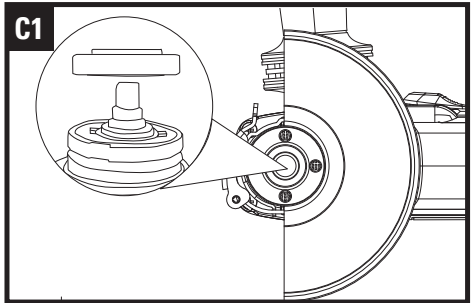
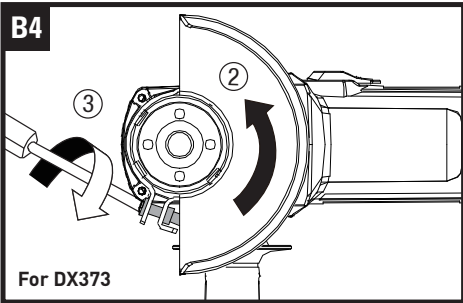
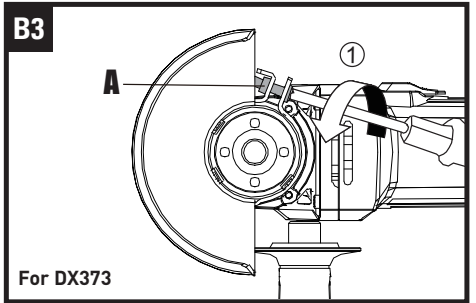
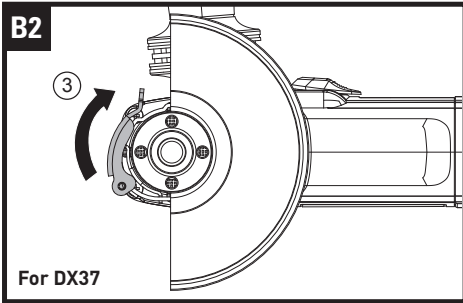
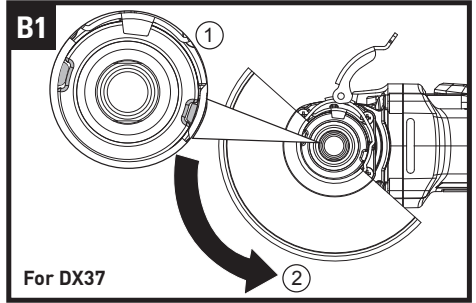
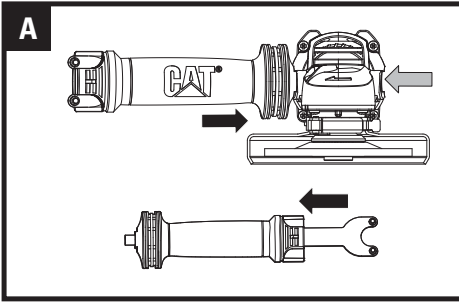

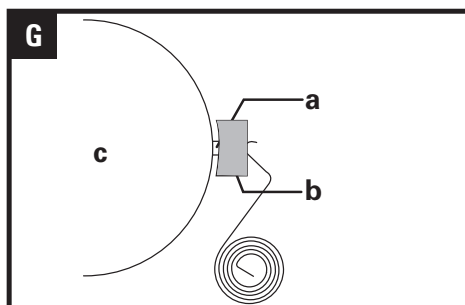
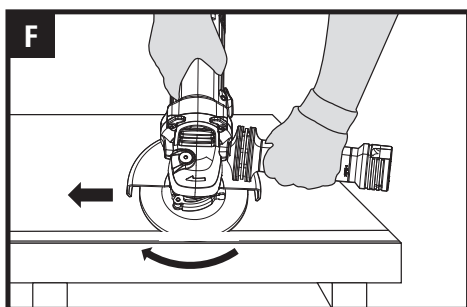
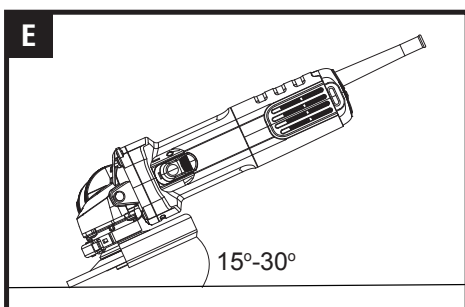
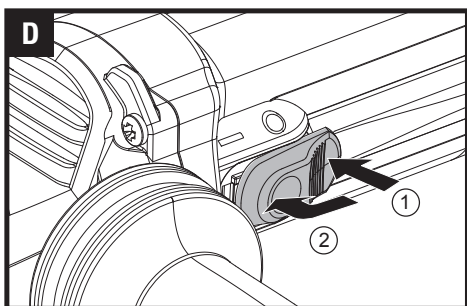
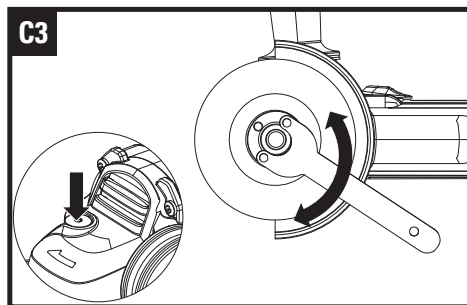
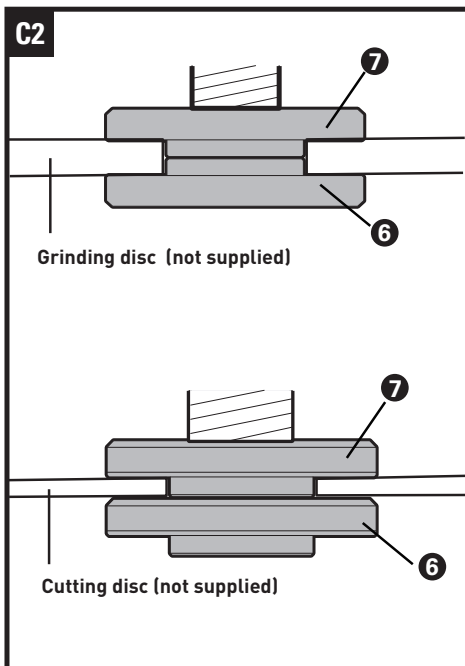

ПОТРЕБИТЕЛИТЕ МОГАТ ДА РАЗГЛЕЖДАТ ЕЛЕКТРОННИТЕ ИНСТРУКЦИИ НА WWW.CATPOWERTOOLS.COM

ОРИГИНАЛНИ ИНСТРУКЦИИ БЕЗОПАСНОСТ НА ПРОДУКТА ОБЩИ ПРЕДУПРЕЖДЕНИЯ ЗА БЕЗОПАСНОСТ ЗА ЕЛЕКТРОИНСТРУМЕНТИ



ПРЕДУПРЕЖДЕНИЕ Прочетете всички предупреждения за безопасност и всички инструкции. Неспазването на всички посочени инструкции може да доведе до токов удар, пожар и/или сериозно нараняване.

Запазете всички предупреждения и инструкции за бъдеща справка.

Терминът „електроинструмент“ в предупрежденията се отнася за вашите електроинструменти, захранвани от мрежата (с кабел) или за електроинструментите, работещи с батерия (без кабел).

1. БЕЗОПАСНОСТ НА РАБОТНОТО МЯСТО

- a) **Поддържайте работното място чисто и добре осветено.** Разхвърляните или тъмни места предизвикват инциденти.
- b) **Не работете с електроинструменти в експлозивни атмосфери като например при наличие на запалими течности, газове или прах.** Електроинструментите произвеждат искри, които могат да запалят прах или изпарения.
- c) **Децата и наблюдателите трябва да стоят настрана, докато работите с електроинструмента.** Разсейването може да доведе до загуба на контрол.

2. Електрическа безопасност

- a) **Щепселите на електроинструментите трябва да съответстват на контактите.** Никога не модифицирайте щепсела по никакъв начин. Не използвайте никакви адаптерни щепсели със заземени електроинструменти. Немодифицираните щепсели и подходящите контакти ще намалят риска от токов удар.
- b) **Избягвайте контакт на тялото със заземени повърхности, като тръби, радиатори, кухненски печки и хладилници.** Съществува повишен риск от токов удар, ако тялото ви бъде заземено.
- c) **Не излагайте електроинструментите на дъжд или влажни условия.** Водата,

навлизаща в електроинструмента, ще увеличи риска от токов удар.

- d) **Не повреждайте кабела.** Никога не използвайте кабела, за да носите, дърпате или изключвате електроинструмента. **Дръжте кабела далеч от топлина, масло, остри ръбове или движещи се части.** Повредените или заплетени кабели повишават риска от токов удар.
 - e) **Когато работите с електроинструмент на открито, използвайте удължителен кабел, подходящ за употреба на открито.** Употребата на кабел, подходящ за употреба на открито, намалява риска от токов удар.
 - f) **Ако е наложително да работите с електроинструмента във влажно място, използвайте защитено захранване с дефектнотокова защита (ДТЗ).** Използването на ДТЗ намалява риска от токов удар.
3. **Лична безопасност**
 - a) **Бъдете нащрек, внимавайте какво правите и използвайте здравия си разум, когато работите с електроинструмент.** Не използвайте електроинструмент, когато сте изморени или под влияние на наркотици, алкохол или лекарства. Момент невнимание при работа с електроинструмент може да доведе до сериозни наранявания.
 - b) **Използвайте лични предпазни средства.** Винаги носете защитни очила. Предпазните средства като прахова маска, предпазни обувки против пързаяние, каска или антифони, използвани за подходящите условия, ще намалят нараняванията.
 - c) **Предотвратяване на неволно стартиране.** Уверете се, че превключвателят е в позиция изкл. (off), преди свързване към източник на захранване и/или батериян пакет, вземане или носене на инструмента. Носенето на електроинструменти с пръст върху превключвателя или енергизирането им при натиснат превключвател може да доведе до злополуки.
 - d) **Отстранете всеки регулиращ ключ или гаечен ключ преди да включите инструмента.** Гаечен ключ или друг ключ, прикрепен към въртяща се част на електроинструмента, може да доведе до наранявания.
 - e) **Не дръжте инструмента твърде далече.** Непрекъснато спазвайте подходящо положение и баланс. Това спомага за по-доброто управление на електроинструмента в непредвидени ситуации.
 - f) **Носете подходящо облекло.** Не носете широки дрехи или бижута. Дръжте косата и дрехите си далеч от движещите се части. Широките дрехи, бижута или дългата коса могат да бъдат захванати от движещите се части.
 - g) **Ако са осигурени устройства за свързване на уреди за извличане и събиране на прах, уверете се, че те са свързани и се използват правилно.** Използването на прахоуловители може да намали опасностите, свързани с праха.

- 4. Използване и грижа за електроинструмента**
- a) Не претоварвайте електроинструмента. Използвайте правилния електроинструмент за вашите нужди.** *Правилният електроинструмент ще свърши работата по-добре и по-безопасно при скоростта, за която е проектиран.*
- b) Не използвайте електроинструмента, ако превключвателят не го включва и изключва.** *Всеки електроинструмент, който не може да се управлява с превключвателя, е опасен и трябва да бъде ремонтиран.*
- c) Изключете щепсела от източника на захранване и / или извадете батерииния пакет, ако се разглобява, от електроинструмента, преди да направите каквито и да е настройки, да смените аксесоарите или да съхранявате електроинструментите.** *Подобни превантивни предпазни мерки намаляват риска от включване на електроинструмента по невнимание.*
- d) Съхранявайте електроинструментите на място, недостъпно за деца, и не позволявайте на лица, които не са запознати с електроинструмента или с тези инструкции, да работят с електроинструмента.** *Електроинструментите са опасни в ръцете на необучени потребители.*
- e) Грижете се за електроинструментите и аксесоарите. Проверявайте за неправилно подравняване или свързване на движещите се части, счупване на части и всякакви други състояния, които могат да повлияят на работата на електроинструмента.** *При повреда, ремонтирайте инструментите преди употреба. Много злополуки са причинени от лошо поддържани електроинструменти.*
- f) Поддържайте режещите инструменти остри и чисти.** *Правилно поддържаните режещи инструменти с остри режещи ръбове е по-малко вероятно да засичат при работа и са по-лесни за управление.*
- g) Използвайте електроинструментите, аксесоарите и резците според настоящите инструкции, като отчитате условията на работа и работата, която трябва ще се извършва.** *Употребата на електроинструмента за операции, различни от тези, за които е предназначен, може да доведе до опасни ситуации.*
- 5. Обслужване**
- a) Вашият електроинструмент трябва да се обслужва от квалифицирано лице, което използва само оригинални резервни части.** *Това ще гарантира запазването на безопасността на електроинструмента.*
- a) Този електроинструмент е предназначен да работи като ъглошлайф или като инструмент за рязане. Прочетете всички предупреждения за безопасност, инструкции, илюстрации и спецификации, предоставени с този електроинструмент.** *Неспазването на всички посочени инструкции може да доведе до токов удар, пожар и/или сериозно нараняване.*
- b) С този инструмент не се препоръчва извършването на операции като шлайфане, почистване с телена четка и полиране.** *Операциите, за които не е предназначен електроинструментът, биха могли да създадат опасност и да причинят телесни повреди.*
- c) Не използвайте аксесоари, които не са специално проектирани и препоръчани от производителя на инструмента.** *Това, че даден аксесоар може да бъде прикрепен към електроинструмента, не означава, че е гарантирана безопасна работа с него.*
- d) Номиналната скорост на аксесоара трябва да бъде най-малко равна на максималната скорост, отбелязана върху електроинструмента.** *Аксесоари, които се движат по-бързо от номиналната си скорост, може да се счупят и да отскочат.*
- e) Външният диаметър и дебелината на аксесоара трябва да бъдат в диапазона на производителността на електроинструмента.** *Аксесоари с неправилни размери не могат да бъдат правилно предпазени или контролирани.*
- f) Резбованото гнездо на аксесоара трябва да отговаря на резбата на шпиндела на шлифовъчното устройство.** *За аксесоари, които се монтират посредством фланец, отворът за оста на аксесоара трябва да съответства на диаметъра на фланеца.* *Аксесоари, които не съответстват на монтажните части на електроинструмента, няма да бъдат балансирани, ще вибрират много и може да доведат до загуба на контрол.*
- g) Не използвайте повредени аксесоари.** *Преди всяко използване проверявайте аксесоарите като например абразивния диск - за наличие на нащърбване и пукнатини. Ако изпуснете електроинструмента или аксесоара, проверете ги за повреда или инсталирайте неповреден аксесоар. След като проверите и инсталирате аксесоара, вие и стоящите редом с вас лица трябва да застанете така, че да сте извън равнината на въртящия се аксесоар. Сега пуснете електроинструмента с максималната скорост на празен ход за една минута. По принцип, ако аксесоарът е повреден, той ще се счупи през това време на тестване.*
- h) Носете лично предпазно облекло.** *В зависимост от приложението, използвайте щит за лицето, защитни очила тип маска или защитни очила. При необходимост, носете противопрахова маска, антифони, ръкавици и работна престилка, която може да спре малките абразивни частици*

ИНСТРУКЦИИ ЗА БЕЗОПАСНОСТ ЗА ВСИЧКИ ОПЕРАЦИИ:

Общи инструкции за безопасност за шлайфане или абразивно рязане:

или късчета от заготовката. Защитата на очите трябва да може да спре летящите отпадъци, които се получават при различните операции. Противопраховата маска или респираторът трябва да могат да филтрират частиците, създадени при работата. Продължителното излагане на шум с голяма интензивност може да доведе до загуба на слуха.

- i) **Дръжте страничните лица на безопасно разстояние от работната зона. Всеки, който влиза в работната зона, трябва да е с лично защитно облекло.** Фрагменти от обработвания детайл или от счупен аксесоар могат да излетят и да причинят травма и извън непосредствената зона на работа.
- j) **Дръжте електроинструмента само за изолираната повърхност за захващане, когато извършвате операция, при която режещият инструмент може да влезе в досег със скрито окабеляване или със собствения си кабел.** Режещите аксесоари, влизащи в досег с проводник под напрежение, може да поставят откритите метални части на електроинструмента под напрежение и да причинят токов удар на оператора.
- к) **Дръжте захранващия кабел далеч от въртящия се аксесоар.** Ако изгубите контрол, кабелът може да бъде отрязан или да се захачи, а дланта или ръката Ви може да бъде издърпана във въртящия се аксесоар.
- l) **Никога не оставяйте електроинструмента, докато аксесоарът не е спрял напълно.** Въртящият се аксесоар може да се забие в повърхността и да изгубите контрол върху електроинструмента.
- m) **Не пускайте инструмента насочен срещу себе си.** При неволен контакт, въртящият се аксесоар може да захале облеклото Ви и да се забие в тялото Ви.
- n) **Редовно почиствайте вентилационните отвори на електроинструмента.** Вентилаторът на двигателят вкарва прах в корпуса и прекаленото събиране на метален прах може да създаде риск от токов удар.
- o) **Не работете с електроинструмента близо до запалими материали.** Искрите от него могат да ги запалят.
- p) **Не използвайте аксесоари, които изискват охлаждащи течности.** Използването на вода или други охлаждащи течности може да доведе до токов удар или сътресение.
- q) При работа ръката ви трябва да държи ръкохватката. Винаги използвайте допълнителните ръкохватки, доставени с инструмента. Загубата на контрол може да предизвика телесни повреди.

ДОПЪЛНИТЕЛНИ ИНСТРУКЦИИ ЗА БЕЗОПАСНОСТ ЗА ВСИЧКИ ОПЕРАЦИИ

Откат и предупреждения за избягването му
Откатът е внезапна реакция при притискане или засядане на въртящия се диск, подложката за диска,

четката или някой друг аксесоар. Притискането или засядането предизвикват внезапно спиране на въртящия се аксесоар, което от своя страна предизвиква неконтролирано движение на електроинструмента в точката на свързване в посока, обратна на въртенето на аксесоара.

Например ако абразивен диск бъде притиснат от заготовката или заседне, ръбът на диска, който влиза в точката на притискане, може да се вреже в повърхността на материала, като предизвика падане или отскачане на диска. Дискът може да отскочи по посока или настрани от оператора в зависимост от посоката на движение на диска в точката на притискане. При тези обстоятелства абразивните дискове могат също така да се счупят. Обратният удар е резултат от използване на електроинструмента не по предназначение и/или от неправилни работни процедури или условия и може да бъде предотвратен чрез вземане на споменатите по-долу предпазни мерки.

- a) **Хванете здраво електроинструмента и застанете така, че тялото и ръката ви да могат да противостоят на силите на обратния удар.** Винаги използвайте допълнителната ръкохватка, ако има такава, за максимален контрол на обратния удар или реактивния въртящ момент по време на пускането на инструмента. Операторът може да контролира реактивния въртящ момент и силите на обратния удар, ако вземе подходящите предпазни мерки.
- b) **Никога не поставяйте ръката си близо до въртящия се аксесоар.** Аксесоарът може да даде откат към ръката ви.
- c) **Не заставайте в зоната, в която би се придвижил електроинструментът при евентуален откат.** Обратният удар ще придвижи инструмента в посока, обратна на движението на диска в точката на зацепване.
- d) **Внимавайте много, когато обработвате ъгли, остри ръбове и т.н.** Избягвайте подкачане или засядане на аксесоара. Ъглите, острите ръбове или подкачането имат тенденцията да зацепват въртящия се аксесоар и да предизвикват загуба на контрол или откат.
- e) **Не сплайте нож за вериген трион за рязане на дърво или нож за нарязан трион.** Такива ножове често предизвикват откат и загуба на контрол.

ДОПЪЛНИТЕЛНИ ИНСТРУКЦИИ ЗА БЕЗОПАСНОСТ ЗА ОПЕРАЦИИ ПО ШЛАЙФАНЕ И РЯЗАНЕ

Предупреждения за безопасност, специфични за операции по шлайфане и абразивно рязане:

- a) **Използвайте само видовете дискове, препоръчани за вашия електроинструмент, и специалното защитно приспособление, приспособено**

за избрания диск. Дискоте, за които електроринструментът не е проектиран, не могат да бъдат адекватно обезопасени и са опасни.

- b) Шлайфащата повърхност на дискотеве с плосък център трябва да бъде монтирана под равнината на ръба на предпазното устройство. Неправилно монтиран диск, който стърчи извън равнината на ръба на предпазното устройство, не може да бъде адекватно защитен.
- c) Защитното приспособление трябва да бъде надеждно закрепено към електрическия инструмент за максимална безопасност, така че малка част от колелото да е изложена срещу оператора. Защитното приспособление предпазва оператора от отхвъркнали части при счупване на диска, от неволен контакт с диска и от искри, които биха могли да подпалят обектото му.
- d) Дискът трябва да се използва само за препоръчаното приложение. Например: не шлайфайте със страната на режещия диск. Абразивните режещи колела са предназначени за периферно шлайфане, прилагането на странични сили към тези дискове може да ги счупи.
- e) Винаги използвайте неповредени фланци за диска, с точния размер и форма за избрания от вас диск. Подходящите фланци на диска го поддържат като по този начин намаляват възможността от счупване на диска. Фланците за режещите дискове трябва да са различни от фланците за шлайфащите дискове.
- f) Не използвайте износени дискове от по-големи електрически инструменти. Дисковете, предназначени за по-големи електроринструменти, не са подходящи за по-голямата скорост на малкия инструмент и може да се пукнат.

ДОПЪЛНИТЕЛНИ ИНСТРУКЦИИ ЗА БЕЗОПАСНОСТ ПРИ РЯЗАНЕ

Допълнителни предупреждения за безопасност, специфични за операции по абразивно рязане:

- a) Не притискайте режещия диск и не прилагайте прекален натиск. Не се опитвайте да режете прекалено дълбоко. Претоварването на колелото увеличава натоварването и податливостта му на усукване или на засядане в среза, а оттам и възможността за откат или счупване на диска.
- b) Не заставайте на една линия с въртящия се диск или зад него. Когато дискът в точката на работа се отдалечава от тялото ви, възможният откат може да тласне въртящия се диск и електроринструмента направо срещу вас.
- c) Когато дискът заседне или рязането бъде прекратено по някаква друга причина, изключете инструмента и го дръжте, без да го движите, докато дискът не спре напълно. Никога не се опитвайте да

махнете режещия диск от среза, докато дискът още се върти, защото може да се получи откат. Проверете и предприемете корективни мерки за премахване на причината за засядане на диска.

- d) Не подновявайте рязането, докато дискът е в заготовката. Оставете дискът да достигне максималната си скорост и внимателно отново вкарайте диска в разреза. Дискът може да заседне, да отскочи нагоре или да се получи откат, ако електроринструментът се рестартира в заготовката.
- e) Осигурете поддръжка за панелите и извънгабаритните заготовки, за да намалите риска от притискането на диска и откат. Големите заготовки могат да се огнат под собствената си тежест. Под детайла, близо до линията на рязане и до ръба на заготовката от двете страни на диска, трябва да се поставят подпори.
- f) Бъдете особено внимателни, когато изрязвате отвори в съществуващи стени или други зони с отсъствие на видимост. Издаденият диск може да пререже тръби за газ или вода, електрически проводници или обекти, които могат да предизвикат откат.

СИМВОЛИ



За да се намали рискът от нараняване, потребителят трябва да прочете ръководството с инструкции



Предупреждение



Носете антифони



Носете защитни очила.



Носете прахова маска



Двойна изолация



Излезлите от употреба електрически продукти не бива да бъдат изхвърляни заедно с битовите отпадъци. Моля, използвайте рециклиращи съоръжения там, където има такива. Информация за рециклирането можете да получите от местните власти или от съответния търговец на дребно.

СПИСЪК НА КОМПОНЕНТИТЕ

1. БУТОН ВКЛ./ИЗКЛ.
2. ЗОНА НА РЪКОХВАТКАТА
3. СПОМАГАТЕЛНА РЪКОХВАТКА
4. БУТОН ЗА ЗАКЛЮЧВАНЕ НА ШПИНДЕЛА
5. ПРЕДПАЗИТЕЛ НА ШЛАЙФАЦИЯ ДИСК
6. ВЪНШЕН ФЛАНЕЦ
7. ВЪТРЕШЕН ФЛАНЕЦ
8. ШПИНДЕЛ
9. ГАЕЧЕН КЛЮЧ
10. ЛОСТЧЕ ЗА ЗАТЯГАНЕ НА ПРЕДПАЗИТЕЛЯ (ЗА DX37)
11. ПРЕДПАЗИТЕЛ НА РЕЖЕЩИЯ ДИСК (ЗА DX37)

ТЕХНИЧЕСКИ ДАННИ

Типово обозначение DX37 DX373 (37 - обозначение на машини, представляващи ъглошлайф)

	DX37	DX373
Напрежение	220-240V~50/60Hz	
Номинална мощност	750 W	
Номинална скорост	12000 /min	
Отвор на диска	22.2 mm	
Резба на шпиндела	M14	
Макс. дебелина на шлайфация диск	6 mm	
Клас на защита	□/II	
Размер на диска	115 mm	125 mm
Тегло на машината	1.5 kg	

BG

ИНФОРМАЦИЯ ЗА ШУМА

Претеглено звуково налягане	L_{pA} : 93.3 dB (A)
A-претеглена звукова мощност	L_{wA} : 104.3 dB (A)
K_{pA} и K_{wA}	3.0 dB (A)
Носете антифони. 	

ИНФОРМАЦИЯ ЗА ВИБРАЦИИТЕ

Общи стойности на вибрациите (триаксиална векторна сума), определена според БДС EN 60745:	
Повърхностно шлайфане	Стойност на вибрационните емисии: $a_{h,AG} = 8,35 \text{ m/s}^2$ (основна ръкохватка)
	Неопределеност $K = 1,5 \text{ m/s}^2$
	Стойност на вибрационните емисии: $a_{h,AG} = 7,68 \text{ m/s}^2$ (спомагателна ръкохватка)
	Неопределеност $K = 1,5 \text{ m/s}^2$

- декларираната обща стойност на вибрациите е измерена в съответствие с метод за стандартно измерване и може да се използва за сравняване на един инструмент с друг;
- декларираната обща стойност на вибрациите може да се използва и за предварителна оценка на експозицията.

⚠ ПРЕДУПРЕЖДЕНИЕ: Стойността на вибрационните емисии по време на реалната експлоатация на електрическия инструмент може да се различава от декларираната стойност в зависимост от начините, по които се използва инструментът според следните примери и други варианти на употреба на инструмента:

Как се използва инструментът и какви материали се режат.

Добро състояние и правилна поддръжка на инструмента.

Използване на правилните аксесоари за инструмента и поддържането му остър и в добро състояние.

Стегнат захват на ръкохватките и използване на противовибрационни аксесоари.

Употреба на инструмента според дизайна му и тези инструкции.

Този инструмент може да предизвика синдром на вибрация „ръка-рамо“, ако употребата му не се управлява адекватно.

⚠ ПРЕДУПРЕЖДЕНИЕ: За да бъдем точни, е необходимо също да се вземе предвид оценката на нивото на експозиция в реалните условия на експлоатация за всички части на работния цикъл, като например времето, през което инструментът е изключен и когато работи на празен ход без реално да извършва работа. Това може значително да намали нивото на експозиция през общия работен период.

Как да намалите риска от експозиция на вибрации.

Грижете се за инструмента според тези инструкции и го поддържайте смазан (където е приложимо).

Ако инструментът ще се използва редовно, инвестирайте в антивибрационни аксесоари.

Планирайте работния си график, за да разпределите употребата на високочестотни инструменти в няколко отделни дни.

АКСЕСОАРИ

	DX37	DX373
Спомагателна ръкохватка	1	1
Гаечен ключ	1	1
Предпазител за режещия диск	1	/
Предпазител за шлайфация диск	1	1

Препоръчваме ви да закупите вашите аксесоари от същия магазин, от който сте закупили инструмента. Направете справка с опаковката за аксесоари за повече подробности. Персоналът в магазина може да ви съдейства и да ви предложи съвет.

ИНСТРУКЦИИ ЗА РАБОТА



ЗАБЕЛЕЖКА: Преди да използвате инструмента, прочетете книжката с инструкциите внимателно.

ПРЕДНАЗНАЧЕНИЕ:

Машината е предназначена за рязане и шлайфане на материали от метал и камък, без да се използва вода. За рязане трябва да се използва специален предпазител (аксесоар).

1. МОНТИРАНЕ НА СПОМАГАТЕЛНАТА РЪКОХВАТКА (ВЖ. ФИГ. А)

Можете да използвате две позиции на работа за най-безопасно и най-удобно управление на ъглошлайфа.

2. ЗОНА НА РЪКОХВАТКАТА

Винаги дръжте ъглошлайфа здраво с двете си ръце, когато работите с него.

3. РЕГУЛИРАНЕ НА ПРЕДПАЗИТЕЛЯ

Монтирайте предпазителя, когато работите с шлайфащи или режещи дискове.

Предпазител за шлайфация диск - За DX37 (ВЖ. ФИГ. В1, В2)

Преди да монтирате предпазителя, първо свалете вътрешния и външния фланец.

Шифрованата издадена част на предпазителя на диска гарантира, че може да се монтира единствено предпазител, който е подходящ за типа машина. Отворете лостчето за затягане. Поставете предпазителя с шифрованата издадена част в шифрвания жлеб на фланеца на шпиндела на главата на машината и завъртете до необходимата позиция (работна позиция). За да затегнете предпазителя, затворете лостчето за затягане.

- ЗА DX373 (ВЖ. ФИГ. В3, В4)

Кодираната проекция на предпазителя на колелото гарантира, че само а предпазител, който отговаря на типа машина, може да бъде монтиран. Разхлабете затягащия винт (А), ако е необходимо. Поставете предпазител на колелото с кодирана проекция в кодирания жлеб на шпиндела на главата на машината и завъртете до необходимото позиция (работна позиция).

За да закрепите предпазителя на колелото, затегнете затягащия винт.

ЗАБЕЛЕЖКА: Затворената част на предпазителя трябва винаги да сочи към оператора.

Предпазител за режещия диск (не е в комплекта за DX373)

⚠ ПРЕДУПРЕЖДЕНИЕ: Когато режете метал, винаги поставяйте предпазителя за режещия диск. Предпазителят на режещия диск е монтиран по същия начин както предпазителя на шлайфация диск.

4. ПОСТАВЯНЕ НА ДИСКОВЕТЕ (НЕ СА В КОМПЛЕКТА) (ВЖ. ФИГ. С1-С3)

Поставете вътрешния фланец върху шпиндела на инструмента. Поставете диска върху шпиндела на инструмента и вътрешния фланец. Проверете дали е поставен правилно. Напаснете резбования външен фланец и се уверете, че е поставен в правилната посока за монтирания диск. За шлайфащи дискове (не са в комплекта) фланецът се монтира с повдигнатата част обърната към диска. За режещи дискове (не са в комплекта) фланецът се монтира с повдигнатата част обърната обратно на диска.

Натиснете бутона за заключване на шпиндела и завъртете шпиндела на ръка, докато се заключи. Като държите заключващия бутон натиснат, затегнете външния фланец с гаечния ключ от комплекта.

РАБОТА

1. БУТОН ЗА ЗАКЛЮЧВАНЕ НА ШПИНДЕЛА

Може да се използва само при смяна на диска. Никога не го натискайте, докато дискът се върти.

2. БУТОН ВКЛ./ИЗКЛ. (ВЖ. ФИГ. D)

За да стартирате електроинструмента, първо натиснете задната част на бутона за вкл./изкл., след това натиснете бутона за вкл./изкл. напред. За да заключите бутона за вкл./изкл. натиснете бутона за вкл./изкл. надолу в предната част, докато се зацепи. **За да изключите електроинструмента, освободете бутона вкл./изкл. или, ако е заключен, натиснете за кратко надолу задната част на бутона вкл./изкл. и след това я освободете.**

3. ИЗПОЛЗВАНЕ НА ШЛАЙФАЩИЯ ДИСК (ВЖ. ФИГ. E)

⚠ ВНИМАНИЕ: Не включвайте ъглошлайфа, докато дискът е в контакт със заготовката. Оставете дискът да достигне пълна скорост преди да започнете да шлайфате. Дръжте ъглошлайфа с една ръка върху основната ръкохватка и с другата - върху спомагателната ръкохватка.

Винаги поставяйте предпазителя, така че възможно най-голяма част от издадения диск да сочи настрани от вас.

Имайте готовност за поток от искри, когато дискът докосне метала.

За най-добро управление на инструмента, отнемане на материал и минимално претоварване, поддържайте ъгъла между диска и работната повърхност около 15°-30°, когато шлайфате.

Бъдете внимателни, когато работите в ъгли, тъй като досегът с пресичащите се повърхности може да причини отскачане или завъртане на ъглошлайфа. Когато приключите с шлайфането, оставете заготовката да изстине. Не докосвайте горещата повърхност.

4. РЯЗАНЕ (ВЖ. ФИГ. F)

⚠ ПРЕДУПРЕЖДЕНИЕ! Когато режете метал, винаги поставяйте предпазителя на диска за рязане.

Когато режете, не натискайте, не накланяйте и не залюлявайте машината. Работете с умерена скорост на подаване, съобразена с материала, който режете. Не намалявайте скоростта на работещ диск чрез прилагане на страничен натиск.

От значение е посоката, в която се извършва рязането. Машината винаги трябва да работи с ход нагоре. Затова никога не местете машината в друга посока! В противен случай съществува опасност тя да бъде изместена неконтролируемо от разреза.

5. КАРБОНОВИ ЧЕТКИ С АВТОМАТИЧНО СПИРАНЕ (ВЖ. ФИГ. G)

Изключете щепсела от контакта преди да работите по машината.

Когато гуменият накрайник (а) на карбоновата четка (b) е изложен на контакт с комутатора (с), той автоматично ще изключи двигателя. Когато това се случи, двете карбонови четки трябва да бъдат заменени. Карбоновите четки трябва да бъдат чисти и свободно да се плъзгат в държачите. И двете карбонови четки трябва да се сменят едновременно. Използвайте само еднакви карбонови четки.

СЪВЕТИ ПРИ РАБОТА С ЪГЛОШЛАЙФ

1. Винаги стартирайте на празен ход, за да постигнете максимална скорост, след което започнете работата.
2. Не форсирайте диска, за да работи по-бързо; намаляването на скоростта на движение на диска означава по-дълго време на работа.
3. Когато шлайфате, винаги работете с ъгъл 15-30° между диска и заготовката. По-големите ъгли ще направят ръбове в заготовката и ще засегнат повърхностното покритие. Движете ъглошлайфа настрани и напред и назад по заготовката.
4. Когато използвате режещ диск, никога не променяйте ъгъла на рязане, в противен случай дискът ще се заклепи и двигателят на ъглошлайфа ще спре или ще спугне диска. Когато режете, правете го единствено в противоположната на въртенето на диска посока. Ако режете в същата посока като въртенето на диска, дискът може да излезе от слота на срез.
5. Когато режете много твърди материали, можете да постигнете най-добър резултат с диамантен диск.
6. Когато използвате диамантен диск, той ще стане много горещ. Ако това стане, ще видите кръг от искри около въртящия се диск. Спрете рязането и оставете двигателя да се охлади на празен ход за 2-3 минути.
7. Винаги проверявайте дали заготовката е здраво закрепена или захваната, за да предотвратите разместване.

ОТСТРАНЯВАНЕ НА ПРОБЛЕМИ

Въпреки че работата с ъглошлайфа е много лесна, ако срещнете затруднения, проверете следното:

1. Ако ъглошлайфът не работи, проверете захранването в контакта.
2. Ако дискът на ъглошлайфа трепти или вибрира, проверете дали външният фланец е затегнат и дали дискът е разположен правилно върху плочата на фланеца.
3. Ако дискът е видимо повреден, не го използвайте, тъй като повреденият диск може да се разпадне; свалете го и го сменете с нов. Изхвърляйте старите дискове по подходящия начин.
4. Ако работите с алуминий или друга мека сплав, дискът бързо ще се запуши и няма да шлайфа ефективно.
5. Ако проблемът не може да бъде отстранен, занесете инструмента при оторизиран представител или неговия сервизен агент за ремонт.

ПОДДРЪЖКА

Преди да пристъпите към каквото и да било регулиране, обслужване или поддръжка, първо издърпайте захранващия щепсел от електрическия контакт.

Вашият електроинструмент не се нуждае от допълнително смазване или поддръжка. В него няма никакви детайли, които да се обслужват от потребителя. Никога не използвайте вода или химически препарати за почистване на електроинструмента. Почиствайте го със суха кърпа. Винаги съхранявайте вашия електроинструмент на сухо място. Поддържайте вентилационните отвори на двигателя чисти. Поддържайте всички бутони за управление чисти от прах. От време на време може да виждате искри през вентилационните отвори. Това е нормално и няма да повреди вашия електроинструмент.

Ако захранващият кабел бъде повреден, той трябва да бъде подменен от производителя, от обслужващия го представител или от друго компетентно лице с цел избягване на опасности.

ОПАЗВАНЕ НА ОКОЛНАТА СРЕДА

 Излезлите от употреба електрически продукти не бива да бъдат изхвърляни заедно с битовите отпадъци. Моля, използвайте рециклиращи съоръжения там, където има такива.

Информация за рециклирането можете да получите от местните власти или от съответния търговец на дребно.

ДЕКЛАРАЦИЯ ЗА СЪОТВЕТСТВИЕ

Ние,
Positec Germany GmbH
Postfach 32 02 16, 50796 Cologne, Germany

Декларираме, че продуктът
Описание: **Ъглошлайф**
Тип: **DX37 DX373 (37 - обозначение за машини, представляващи перфоратор)**
Функция: **периферно и странично шлайфване**

Отговаря на следните директиви:
2006/42/ЕС, 2011/65/EU&(EU)2015/863, 2014/30/EU

както и на стандартите
EN IEC 55014-1, EN IEC 55014-2, EN IEC 61000-3-2, EN 61000-3-3, EN 60745-1, EN 60745-2-3, EN IEC 63000

Лице, оторизирано да изготвя техническото досие,
Име: **Marcel Filz**
Адрес: **Positec Germany GmbH**
Postfach 32 02 16, 50796 Cologne, Germany



2023/05/11
Алън Динг
Заместник-главен инженер, отговарящ за тестването и сертифицирането
Positec Technology (China) Co., Ltd
18, Dongwang Road, Suzhou Industrial Park, Jianguo 215123, P. R. China

CAT[®]



www.catpowertools.com



©2023 Caterpillar. CAT, CATERPILLAR, their respective logos, "Caterpillar Yellow," the "Power Edge" trade dress as well as corporate and product identity used herein, are trademarks of Caterpillar and may not be used without permission. Positec Group Limited, a licensee of Caterpillar Inc

AR01721700